

Workstation RT400

Bien pensé

Stations laser avec promesse de qualité

Les stations laser d'ACI sont disponibles en version poste de travail manuel pour le traitement laser de matériaux de pièces individuelles et de petites séries ainsi que comme solutions complètes entièrement automatiques pour de grandes quantités.

La **Workstation RT400** est une station laser équipée d'une table rotative utilisée pour le marquage laser de composants ou de produits quasiment sans interruption.

Des solutions système clés en main selon la classe de protection laser 1 garantissent un niveau élevé de sécurité. Aucun autre dispositif de sécurité n'est requis. La structure des postes de travail sur table optimisée d'un point de vue ergonomique et la fonctionnalité orientée vers la pratique assurent une grande satisfaction des utilisateurs.

La **Workstation RT400** peut être combinée avec tous les lasers à fibre de la série Business Fibre et convient particulièrement bien au marquage de métaux, plastiques ou céramiques.

CONTENUS

- Workstation RT400 | p. 3
- Commande du logiciel | p. 6
- Partenariat avec ACI | p. 7
- Contact, mentions légales | p. 8

Workstation RT400

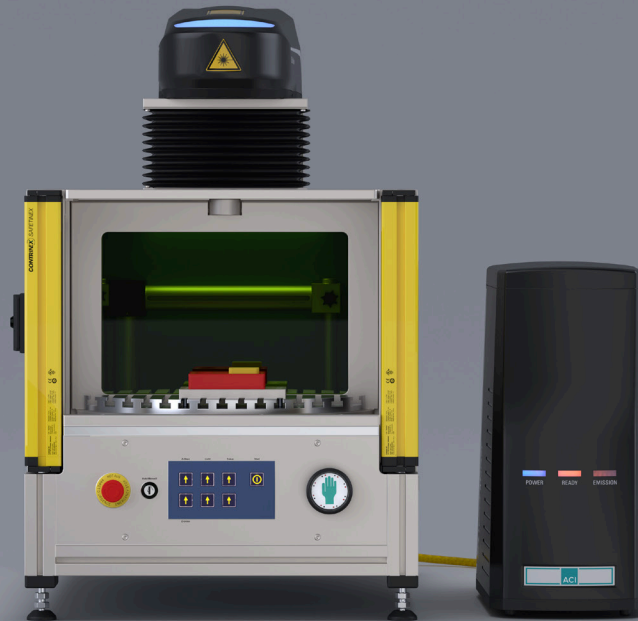

Workstation RT400

Plus de vitesse pour le marquage laser

La **Workstation RT400** permet le marquage laser de composants et produits quasiment sans interruption. Lors d'une phase de marquage active, la **RT400** peut être déchargée et à nouveau chargée permettant ainsi un marquage laser qui fait gagner du temps dans la production en série.

→ Fonctionnalités et avantages

→ Caractéristiques techniques

En option

- Modèle comme appareil de table (tabletop)
- Possibilité de raccord pour deux capteurs de présence
- Entrées et sorties numériques pour commander la rotation de la table
- Commutateur à clé pour le mode manuel et automatique
- Commande API intégrée
- Possibilité de raccord pour une aspiration externe
- Commande à une main via la touche tactile
- Porte latérale pour la mise en place
- Peut être combiné aux systèmes lasers à fibre dans différentes classes de puissance
- Focus finder intégré

Avantages Workstation RT400

Chargement et déchargement de la station laser pendant le processus de marquage actif ; le marquage laser presque sans interruption réduit la cadence

Axe Z programmable pour le marquage de pièces de différentes hauteurs

Protection des opérateurs grâce à une barrière lumineuse intégrée

Paroi verticale transparente, avec fenêtre de protection laser, pour une surveillance optimale du processus de marquage

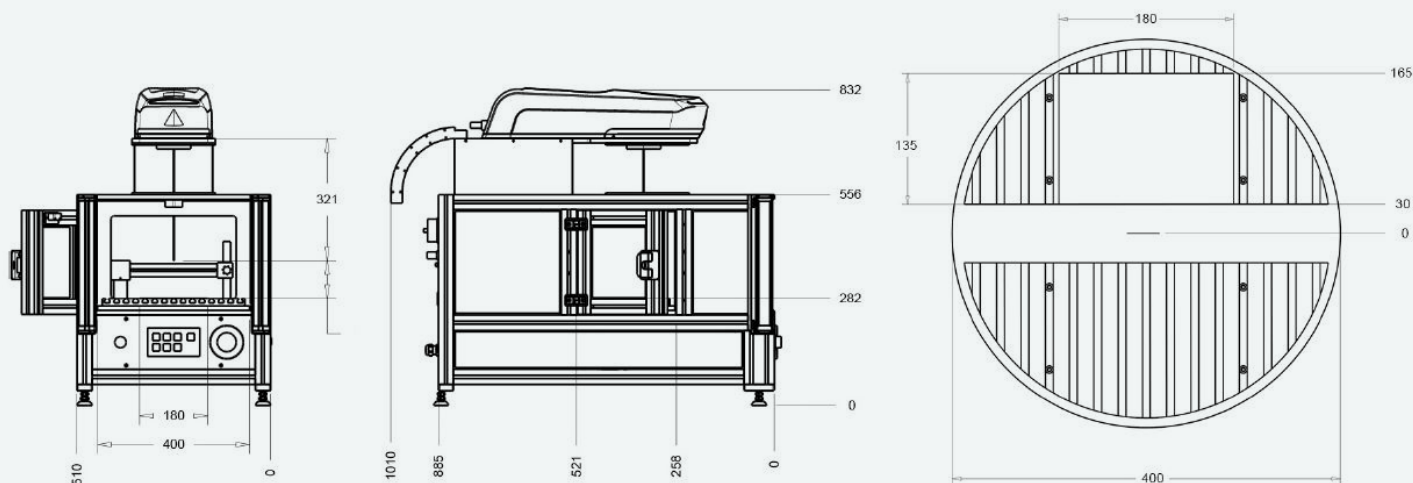

Structure Workstation RT400

Dimensions Workstation (I×H×P)
510 × 556 × 885 mm

Poids (sans laser)
~120 kg

Caractéristiques techniques

Workstation RT400

Laser	Yb:Fibre; 20 à 70 W (autres types de laser sur demande)
Taille du champ de marquage	135 x 180 mm
Taille Workstation l x H x P	510 x 556 x 885 mm
Poids (sans laser)	~120 kg
Diamètre du plateau	400 mm
Angle rotatif	180°
Vitesse de rotation	3 s
Hauteur de pièce (max.)	100 mm (en option extensible avec un focus shifter sur 135 mm)
Charge (max.) par position de chargement	8 kg
Raccordement électrique	230 VAC / 16 A
Commande	Mode manuel ou automatique, commande à une main via la touche tactile, clavier à effleurement
Interfaces	Possibilité de branchement de 2 capteurs de présence ; entrées et sorties numériques, commutateur à clé pour modifier le mode de service, commande API intégrée, commande TCP/IP
Raccordement Interlock	Interlock double canal, SD-Ready
Logiciel de marquage	Magic Mark V3
Classe de protection laser	1
Sécurité fonctionnelle conforme à la norme DIN EN ISO 13849-1	PLe

Commande du logiciel

L'architecture logicielle moderne du logiciel de marquage laser **Magic Mark V3** permet un accès ciblé à toutes les fonctions disponibles et aux options de commande du laser ainsi qu'aux périphériques laser (WS/DM etc).

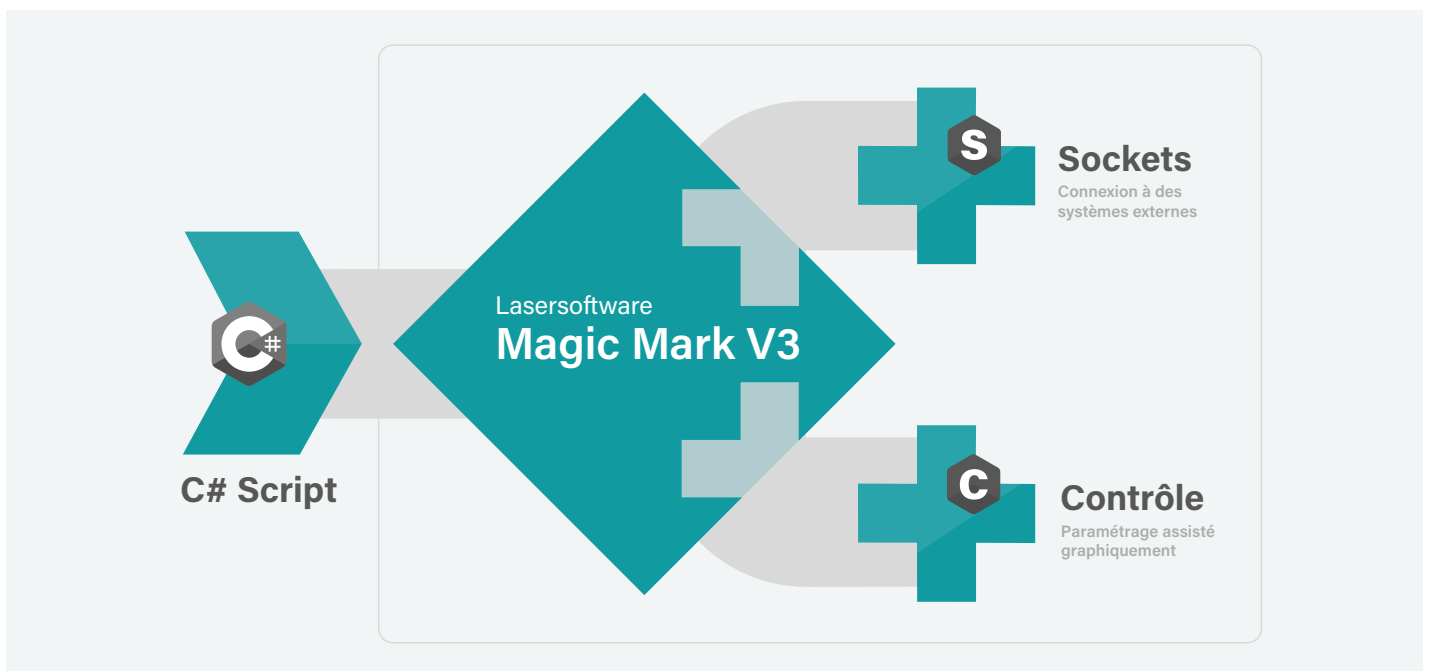

Programmation interne

VB.Net [Winwrap Basic]
Intégré dans Magic Mark V3

Programmation externe

C#.Net [MS Visual Studio]
Accès à la bibliothèque de classe

Avantages de Magic Mark V3

Pack logiciel compris dans la livraison

Réglages paramètres prédéfinissables

Extension facile des fonctions grâce à des plug-ins

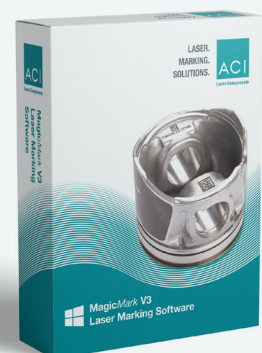



Partenariat avec ACI Laser Avantages pour le client

Notre ambition d'un partenariat exceptionnel est au cœur de notre travail. Nous proposons à nos clients des solutions durables basées sur des consultations globales, la fiabilité et la stabilité.

ACI Laser est synonyme de:

- ✓ Développement et production *Made in Germany* avec une expérience de plus de 20 ans
- ✓ Solutions complètes d'un seul et même fournisseur: systèmes laser, enceintes de protection, logiciel et accessoires
- ✓ Systèmes laser personnalisables
- ✓ Extension simple des fonctions du logiciel grâce aux plugIns

Made in Germany



Laser. Marking. Solutions.



Nous nous ferons un plaisir de vous conseiller.

Nous vous garantissons une solution globale sur mesure correspondant aux exigences de votre application. Notre équipe de vente expérimentée vous fournira des conseils approfondis. Nous attendons votre demande avec impatience.

© ACI Laser GmbH
www.aci-laser.de

Mise à jour : 04/2023
Sous réserve de modifications

Siège de l'entreprise
Steinbrüchenstr. 14
D-99428 Grammetal
Tél. +49 (0)3643 4152-0
Fax +49 (0)3643 4152-77
kontakt@aci-laser.de

Sales Office Chemnitz
Leipziger Str. 60
D-09113 Chemnitz
Tél. +49 (0)371 238701-30
Fax +49 (0)371 238701-39
soc@aci-laser.de